

# PONCHO "BRISA DE MAYO"

Por Alicia Brancato

@aliciabrancator





# PONCHO "BRISA DE MAYO"

TÉCNICA: Tricot

El poncho "Brisa de Mayo" nace de la idea de crear un diseño que represente el abrazo colectivo, de todos los que participamos del festival "Córdoba teje 2026." Lo pensé como una trama en donde cada punto es único, pero juntos crean algo más grande y más cálido, como lo es el mundo del tejido.

Inspirado en la brisa suave del otoño, en esos días en los que el fresco invita a envolvernos con una prenda de abrigo ligera, que nos ofrece comodidad y libertad de movimiento.

Es un poncho liviano, cálido y versátil.

## MATERIALES

- 200 g (630 metros) de lana merino de grosor sport (16 WPI, 16 vueltas en 2,5cm)
- Agujas circulares o rectas N° 5
- Aguja de crochet N° 5
- Tijera
- Aguja lanera

## PUNTOS UTILIZADOS

- Santa Clara o punto bobo: todas las hileras en punto derecho.
- Fantasía: repeticiones de 1 lazada y 2 puntos juntos tejidos del derecho.

## MUESTRA

Un cuadrado de 10 cm de lado tejido en plano en punto Santa Clara da 19 puntos y 36 hileras luego de bloquear la muestra.

Si deseas utilizar un hilado más grueso, debes aumentar el número de agujas, y tejer una muestra de 15 cm por 15 cm para calcular cuántos puntos e hileras entran en un cuadrado de 10 cm de lado. A partir del resultado, debes calcular cuántos puntos se necesitan para tejer los 40 cm iniciales, teniendo en cuenta que el número de puntos debe ser impar.



## MÉTODO DE CONSTRUCCIÓN

Se teje un rectángulo en plano. Los lados cortos representan el largo y los lados largos miden el doble del ancho del poncho una vez armado, o sea 130 cm.

Al terminar se dobla por la mitad del largo y se cose la mitad del borde superior formando el escote y el hombro.

Opcionalmente se puede colocar flecos en los laterales libres de frente y espalda.

## MEDIDAS FINALES

Ancho: 65cm

Largo: 40cm sin contar los flecos, que son opcionales.

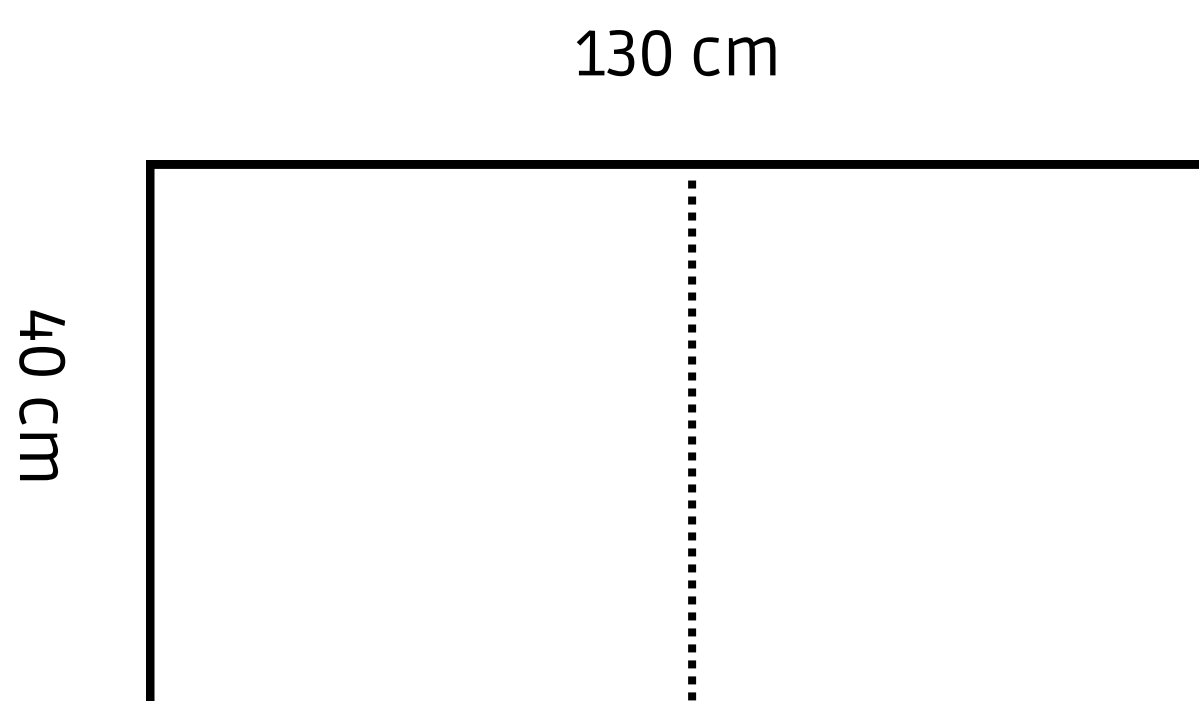





## ABREVIATURAS

- h: hilera
- p: punto
- pd: punto derecho
- 2 pjd: tejer 2 puntos juntos al derecho
- laz: lazada
- LD: lado derecho de la labor
- LR: lado revés de la labor

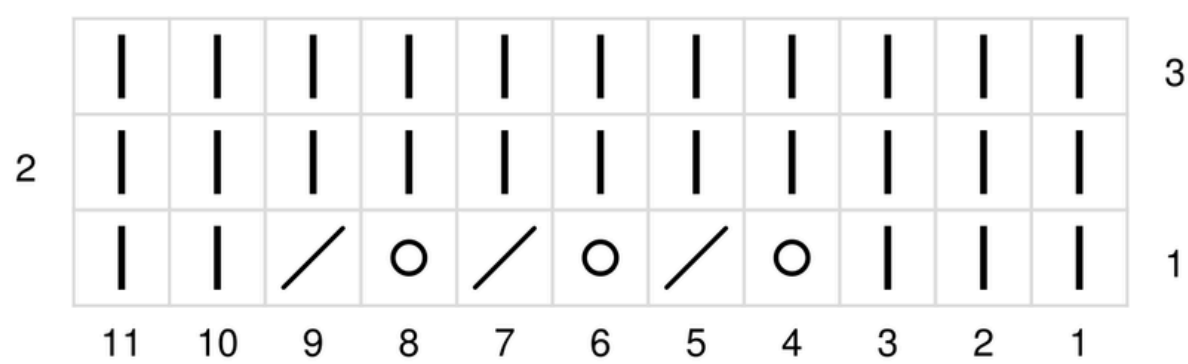
## GRÁFICO



 2 pd. tejidos juntos

 Lazada

 Punto derecho

En el gráfico están representados todos los puntos como se tejen



## INSTRUCCIONES

Montar 81 puntos.

h1 (LD): 81 pd.

h2 (LR): 81 pd.

h3 a h16: repetir \*h1 y h2\* 7 veces.

h17 (LD): 3 pd, repetir \*1 laz, 2pjd\* hasta que queden 2 p, 2 pd.

h18 (LR): 81 pd.

Repetir \*h3 a h18\* 24 veces.

Luego repetir \*h1 y h2\* 7 veces.

Cerrar los puntos holgadamente como se presentan.

Si optaste por un hilado más grueso, teje hasta obtener un largo de 130 cm.

## TERMINACIONES

Doblar por la mitad del largo y coser entre 27 cm a 35 cm en el extremo externo del borde superior, dependiendo de cuán ancha quieras la abertura del escote.



Con una aguja lanera rematar todas las hebras.  
Bloquear la prenda sobre una superficie plana.



Luego de bloquearla, puedes colocarle flecos en los costados del frente y de la espalda.

Para hacer los flecos, cortar 2 hebras de 22 cm, doblarlas al medio y colocarlas con aguja de crochet cada 3 puntos.



¡Listo! a disfrutar tu poncho “Brisa de Mayo”

Me puedes encontrar en Instagram como @aliciabrancator o escribirme al mail [aliciabrancator@hotmail.com](mailto:aliciabrancator@hotmail.com)

Edición técnica del patrón: **Trama Técnica** ( @trama.tecnica)